

無料修理規定

- 取扱説明書、本体貼付ラベル等の注意書に従った使用状態で保証期間内に故障した場合には、無料修理または交換をさせていただきます。
(イ) 無料修理をご依頼になる場合には、商品に取扱説明書から切り離した本書を添えていただき、お買い上げの販売店にお申し付けください。ただし消耗品・付属品は除く。
(ロ) お買い上げの販売店に無料修理をご依頼にならない場合には、カスタマーセンターにご連絡ください。
 - ご転居の場合の修理ご依頼先は、お買い上げの販売店またはカスタマーセンターにご連絡ください。
 - ご贈答品等で本保証書に記入の販売店で無料修理をお受けになれない場合には、カスタマーセンターへご連絡ください。
 - 保証期間内でも次の場合には原則として有料とさせていただきます。
(イ) 使用上の誤り及び不当な修理や改造による故障及び損傷。
(ロ) お買い上げ後の取付場所の移設、輸送、落下などによる故障及び損傷。
(ハ) 火災、地震、水害、落雷、その他天災地変及び公害、塩害、ガス害(硫化ガスなど)、異常電圧、指定外の使用電源(電圧、周波数)などによる故障及び損傷。
(ニ) 車両、船舶等に搭載された場合に生じる故障及び損傷。
(ホ) 一般家庭以外(例えば業務用など)に使用された場合の故障及び損傷。
(ヘ) 本書の添付がない場合。
(ト) 本書にお買い上げ年月日、お客様名、販売店名の記入のない場合、あるいは字句を書き換えられた場合。
(チ) 持込修理の対象商品を直接カスタマーセンターへ送付した場合の送料等はお客様のご負担となります。また、出張修理等を行った場合には、出張料はお客様のご負担となります。
5. 本書は日本国内での使用においてのみ有効です。
6. 本書は再発行いたしませんので大切に保管してください。
●消耗品・付属品は保証の対象外です。

修理メモ

※お客様にご記入いただいた個人情報(保証書控)は、保証期間内の無料修理対応及びその後の安全点検活動のために利用させていただきます。ご利用がございましたらご承知ください。
※この保証書は、本書に明示した期間、条件のもとにおいて無料修理をお約束するものです。したがってこの保証書によって、保証書を発行しているもの(保証責任者)、及びそれ以外の事業者に対するお客様の法律上の権利を制限するものではありません。保証期間経過後の修理についてご不明の場合は、お買い上げの販売店またはカスタマーセンターにお問い合わせください。

récolte® レコルト エアオーブン ミニ 保証書

持込修理

本書はお買い上げの日から下記期間中、故障が発生した場合には本書上記記載内容で無料修理を行うことをお約束するものです。ご記入いただきました個人情報の利用目的は本票上記に記載しております。

保証期間	お買い上げ日より	本体1年間	お買い上げ日	年	月	日
お客様	ご住所 〒	—	販売店			
			住所・店名			
お名前		様				
電話 ()		—	電話 ()			—

ウィナーズ株式会社

製品についてのお問い合わせは下記まで

カスタマーセンター TEL.03-6662-7100 受付時間 10時~12時/13時~16時(土日祝日を除く)

住所 〒125-0062 東京都葛飾区青戸4-18-12 ソーケンビル4F

This product is for use inside Japan only. Do not use outside Japan.

This warranty is valid only in Japan.

récolte®

Air Oven Mini

レコルト
エアオーブン ミニ
RAO-2

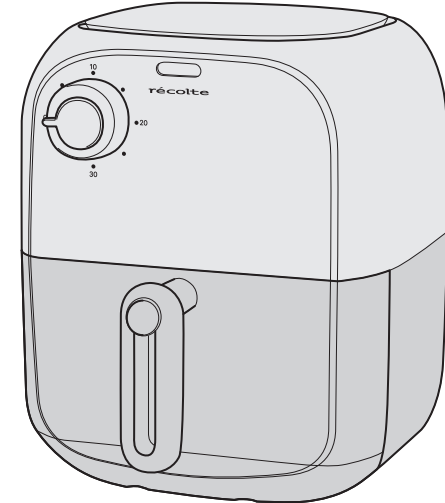

取扱説明書

この度はレコルト エアオーブン ミニをお買い上げいただき、誠にありがとうございます。
ご使用前に必ず、この取扱説明書をよくお読みになり、正しくお使いください。
お読みになった後も、大切に保管してください。

This product is for use inside Japan only.
Do not use outside Japan.

INDEX

安全上のご注意	-----	1-4
初めてご使用になる際、		
またはしばらく使わなかったときに	-----	4
各部(パーツ)の名称	-----	5
使用方法	-----	6-8
調理の目安	-----	9
お手入れのしかた	-----	10-11
故障かな?と思ったら	-----	12
仕様	-----	13
無料修理規定/保証書	-----	裏表紙

安全上のご注意

お使いになる人や他の人への危害、財産への損害を未然に防止するため、必ずお守りください。
内容表示を無視して誤った使い方をしたときに生じる危害や損害の程度を、次の表示で区分し、説明しています。

警告 この表示の欄は「死亡または重傷などを負う可能性が想定される」内容です。

注意 この表示の欄は「傷害を負う可能性または物的損害のみが発生する可能性が想定される」内容です。

お守りいただく内容の種類を、次の絵表示で区分し、説明しています。

指示 この表示は、指示する行為の強制(必ずすること)を示します。具体的な指示内容は、図記号の中や近くに絵や文章で示します。

禁止 この表示は、禁止(してはいけないこと)を示します。具体的な禁止内容は、図記号の中や近くに絵や文章で示します。

注意 この表示は、注意を示します。具体的な指示内容は、図記号の中や近くに絵や文章で示します。

警告

電源プラグ・電源コード

濡れ手禁止 濡れた手で電源プラグの抜き差しをしたり、操作したりしない。
感電・けがの原因。

禁止 電源コードをコード収納部や本体に巻き付けたまま使用しない。
発煙・発火・火災の原因。

禁止 電源コードは破損したまま使用しない。傷つけない。(無理に曲げる。引っ張る。ねじる。束ねる。高温部に近づける。重いものをのせる。挟み込む。加工するなど)
電源コードが破損し、火災・感電の原因。
電源コードが破損した場合は、カスタマーセンターに相談してください。

必ず行う 電源プラグは、交流100Vで「15A125V」と記されている壁面のコンセントに直接差し込む。
火災・感電の原因。

電源コードや電源プラグが傷んだり、コンセントの差し込みがゆるいときは使用しない。
感電・ショート・火災・発火の原因。

電源プラグにピンなどの金属片やゴミを付着させない。
感電・ショート・火災・発火の原因。

電源プラグに蒸気を当てない。
感電・ショート・火災・発火の原因。

定格15A以上のコンセントを単独で使用する。
発火の原因。

乳幼児が電源プラグを誤ってなめないように注意する。
感電・けがの原因。

電源プラグを抜く 使用時以外は電源プラグをコンセントから抜く。
けが・やけど・絶縁劣化による感電・漏電火災の原因。

電源プラグを抜く 電源プラグを抜くときは電源コードを持たず、必ず先端の電源プラグを持って引き抜く。
感電・ショート・発火の原因。

電源プラグを抜く 異常時(焦げ臭い、発煙など)は、すぐに電源プラグを抜き、使用しない。
火災・感電の原因。

本体・パーツ

分解禁止 改造・分解・修理をしない。
火災・感電・けがの原因。
修理はお買い上げの販売店または、カスタマーセンターに相談してください。

禁止 調理中はそばを離れない。
事故の原因。

水濡れ禁止 本体を水につけたり、水をかけたりしない。
火災・感電・ショート・故障の原因。

倒したり落としたり、ぶつけるなど、本体やバスケットなどに強い衝撃を与えない。
故障・破損の原因。

接触禁止 使用中や使用後しばらくは、本体・バスケットなどの高温部に直接触れない。
やけどの原因。

使用中は空気吹き出し口から熱風が出るため、十分な距離をとり、顔や手を近づけない。バスケットを取り出すときも注意する。
やけどの原因。

禁止 使用中は空気吸入口と空気吹き出し口をふさがない。
火災・故障の原因。

調理物が発火したときは、すぐに電源プラグを抜く。
発火の原因。

カーテンなど可燃物の近くで使用しない。
火災の原因。

必ず行う 変形・破損などの異常や故障と思われる状態では使用を中止する。
火災・感電・けがの原因。

子供など、取り扱いに不慣れた人だけで使わせたり、乳幼児の手の届くところで使わない、触れさせない、保管しない。
感電・けが・故障の原因。

ヒーターに直接食材が接しないようにする。
火災・故障の原因。

10分以上空焼きをしない。
発火・故障の原因。

使用前・使用後は必ず各製品の点検を行う。
以下の場合は使用を止め、当社の点検・修理を必ず受ける。
・製品に不具合、損傷がある。
・製品を床に落とした。
・製品が焦げ臭い、発煙する。

引火性のあるもの・缶類・花火・電池類・石油類・アルコール類(酒など)・アルコール分を含むものなどを入れない。
火災・発火の原因。

⚠ 注意

■ 電源プラグ・電源コード



必ず行う

動作していないことを確認してから電源プラグを抜き差しする。

感電・ショート・火災・発火・けがの原因。

■ 本体・パーツ



禁止

業務用として使用しない。

変形・故障の原因。

使用中・使用直後に本体の移動・持ち運びはしない。

やけど・故障・けがの原因。

この取扱説明書に記載のない目的・方法で使用しない。

けが・事故の原因。

使用中にお子様やペットをそばに近づけない。

けが・転倒・故障の原因。

酸性やアルカリ性の洗剤を使用しない。

破損・故障の原因。

金属製・ナイロン製のたわし・磨き粉・ベンジン・シンナー・漂白剤などを使用しない。

破損・故障の原因。

本体の隙間にピンや金属物などの異物を入れない。

感電・けがの原因。

缶詰や瓶詰を直接加熱しない。

やけど・けがの原因。

調理物や水気を残したままで放置しない。

故障の原因。



禁止

使用中や使用直後に水をかけない。

故障・破損の原因。

使用中や使用直後にヒーターに直接触れない。

使用中はヒーターが非常に高温になります。やけどの原因。

バスケットにMAXラインを超える食材を入れない。

故障・火災・感電の原因。

30分以上連続して使わない。

故障の原因。

使用中に本体が異常に熱くなったり、異臭がしたりした場合は、直ちに使用を中止し、電源プラグを抜く。

発火・故障の原因。

使用後は必ずお手入れをする。

故障の原因。



必ず行う

お手入れは本体及びパーツが冷めてから行う。

やけどの原因。

パーツは必ず冷めた状態でセットし、取り外すときは高温のため注意する。

やけどの原因。

■ 設置・保管



禁止

不安定な場所、滑りやすい場所、濡れている場所、熱に弱い敷物の上では使用しない。

転倒、落下などによる破損・故障・けが・火災の原因。

屋外で使用しない。

故障の原因。

水のかかりやすい場所では使用・保管しない。

直射日光・雨が当たる場所に置かない。

故障・変色の原因。

物を本体の上のせたり、落下しやすい場所に置かない。

発熱・発火・感電・けがの原因。

ストーブやガスコンロなど熱源のそばで使わない。

変形・破損の原因。

火気のそばで使わない。

変形・故障の原因。



必ず行う

壁や家具、熱に弱いものの近くで使わない。

染み、変色、変形の原因。

壁や周囲の家具、家電製品などから適切な距離を保ち、空気吸入口と空気吹き出し口をふさがない。

熱による変形・変色・破損の原因。

下図の距離を離して使用する。

火災・ショート・発火・やけど・感電・変形・変色の原因。

壁、家具、カーテンなどから20cm以上離れた水平な場所に設置してください。前面は開放してください。

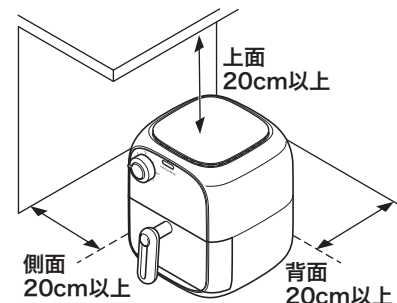

初めてご使用になる際、またはしばらく使わなかったときに

- バスケット・内アミを台所用中性洗剤に含ませたスポンジなどで洗ってよくすすいだ後、しっかりと乾かしてから使用してください。
- 初めてご使用になる際、煙やおいが出るかもしれませんが、異常ではありません。ご使用とともになくなります。気になる場合は5分程度空焼きしてください。

各部(パーツ)の名称

パーツ、付属品をご確認ください。

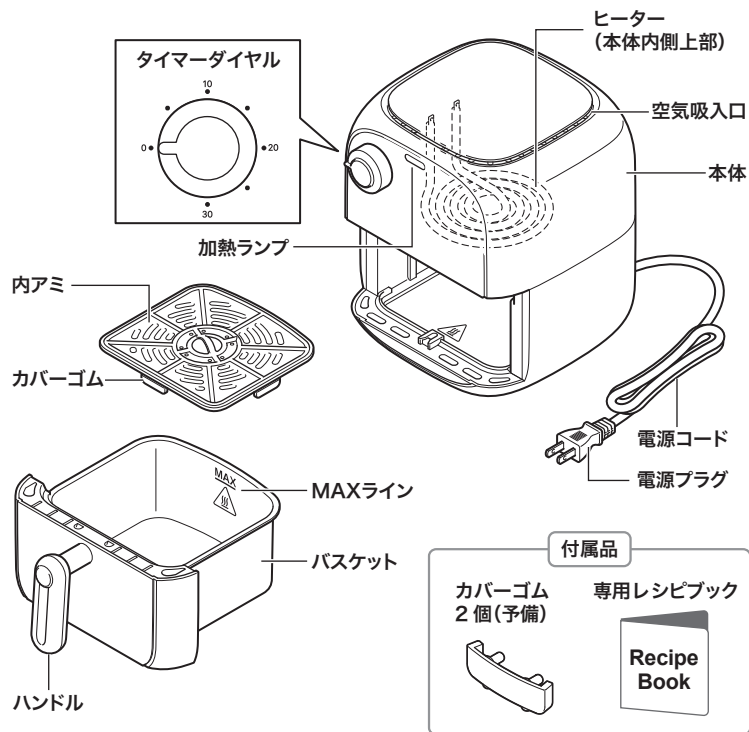

<本体背面から見た図>

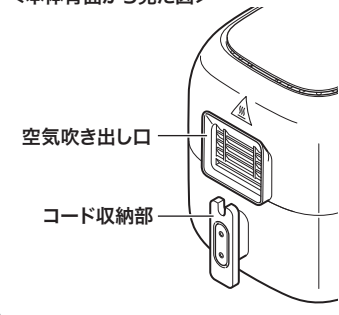

<本体底面から見た図>

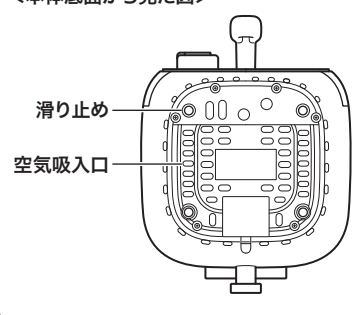

使用方法

ここでは基本的な使用の手順について説明します。

⚠ 注意

- 使用中や使用後しばらくは、本体・バスケットなどの高温部に直接触れない。やけどの原因。
- 使用中は空気吸入口・空気吹き出し口をふさがない。火災・故障の原因。

1 バスケットに内アミをセットし、食材を入れる

内アミにカバーゴムが付いていることを確認してください。

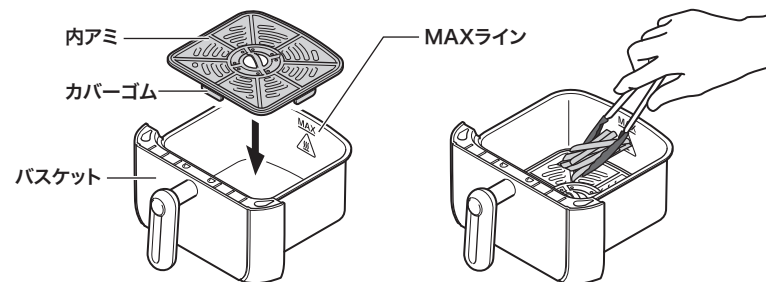

⚠ 注意

- バスケットにMAXラインを超える食材を入れない。故障・火災・感電の原因。

2 バスケットを本体にセットする

しっかりセットしていないと安全装置が動いて動作しません。

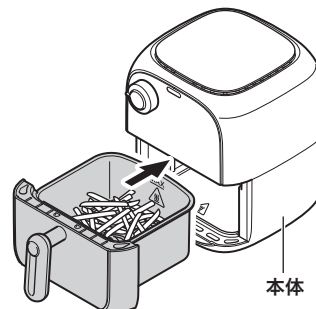

3 電源プラグをコンセントに差し込む

平らな場所に本体を置き、タイマーダイヤルが「0」になっていることを確認し、電源プラグをコンセントに差し込みます。

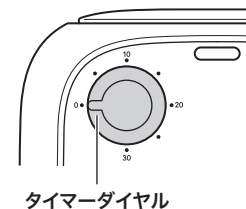

4 タイマーダイヤルを回し、調理時間を設定する

食材にあわせて、調理時間を設定します。

加熱がスタートすると、加熱ランプが点灯します。

10分以下にセットする場合、初めに10分以上までダイヤルを回してから調理時間を設定してください。

※途中で調理を停止したい場合は、タイマーダイヤルを「0」の位置に戻してください。

※加熱ランプは、動作中に点灯・消灯しますが、サーモスタット(温度調節装置)の働きによるもので、異常ではありません。

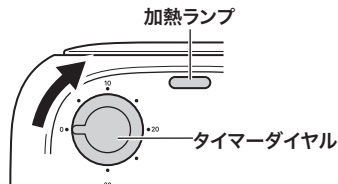

⚠ 注意

- 使用中は空気吸入口と空気吹き出し口をふさがない。
故障・火災の原因。
- 使用中は空気吹き出し口から熱風が出るため、十分な距離をとり、顔や手を近づけない。
本体からバスケットを取り出す時にも注意する。
- 「カチカチ」という音は、ヒーターの熱膨張による音で、故障ではない。
- 10分以上、空焼きしない。
故障・火災の原因。

5 調理が終了したら、本体からバスケットを取り出す

タイマーダイヤルが「0」になり、「チーン」と鳴ったら調理終了です。

本体をしっかり押さえ、ハンドルを持ってバスケットを引き出します。

タイマーダイヤルの残り時間が「0」になると「チーン」と鳴って自動的に電源がOFFになります。手動で電源をOFFにする場合は、タイマーダイヤルを「0」の位置に戻してください。

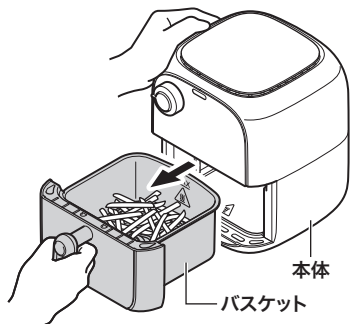

7

6 調理物を取り出す

バスケットを鍋敷きなどの上のせ、調理物を取り出します。

※バスケットを逆さまにすると、底に溜まった余分な油分が調理物にかかるため、トングなどで食材を取り出してください。

⚠ 注意

- 調理物を取り出すときは、十分に注意する。
やけどの原因。

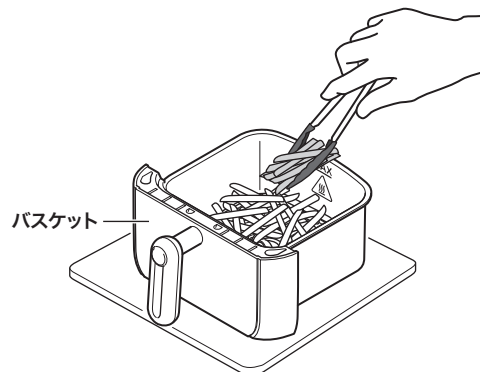

7 コンセントから電源プラグを抜く

タイマーダイヤルが「0」になっていることを確認し、電源プラグをコンセントから抜いてください。

⚠ 注意

- 一時的に放置する場合も必ずタイマーダイヤルを「0」の位置にし、電源プラグはコンセントから抜く。
やけど・故障の原因。

8

調理の目安

メニュー	分量	調理時間(分)	備考
揚げ物惣菜の 温め直し (天ぷら、メンチカツ、 春巻きなど)	—	10分	
から揚げ(冷凍)	250g	15分	
から揚げ(手作り)	250g (から揚げ用または、 ひとくち大に切る)	20分	鶏肉に塩麹小さじ1を揉み込む。保存袋 にしょうが(すりおろし)小さじ1、しょうゆ 大さじ2、酒大さじ1を入れて約20分 漬け込む。汁気を切り、片栗粉適量を 軽くまぶし皮側を上にして加熱する。
冷凍フライドポテト	150g	15分	
冷凍コロッケ	2個	15分~20分 加熱後、 裏返して5分	両面に油をしっかりとなじませ、加熱する。
冷凍クロワッサン	1個	20分	
チキンステーキ (鶏もも肉)	1枚 (300g)	25分	鶏肉に塩、胡椒をふり皮側を上にして 加熱する。
焼き魚(鮭)	2切れ	15分	

- 調理の目安は食材の状態・量・種類などにより異なりますので、焼き加減や量は、お好みで調節してください。
- 食材は重ならないように置いてください。
- 食材のもつ水分や油分で調理します。油分が少ない食材には少量の油をオイルスプレーまたは、刷毛などでなじませると、焼き色がつきやすくなります。
- 上記のレシピ以外にも、オープンや油で調理できる冷凍食品は本製品で調理可能です。調理時間は、食材に合わせて設定してください。
- ケーキやマフィンなどの膨らむ料理をつくる場合は、調理後の食材がバスケットのMAXラインを超えないように調節してください。

お手入れのしかた

お手入れは、必ず電源プラグをコンセントから抜き、本体やパーツが十分冷めてから行ってください。

⚠ 注意

- 金属製・ナイロン製のたわし・磨き粉・ベンジン・シンナー・漂白剤などを使用しない。
変形・変色・表面に傷がついたり、故障の原因。
- アルコール・化学洗剤などは使用しない。
変形・変色・表面に傷がついたり、故障の原因。
- 本体を丸洗いしたり、電源プラグに水分を付着させない。
ショート・感電・故障の原因。

■水洗いできるもの

●バスケット・内アミ

台所用中性洗剤を含ませたスポンジなどで洗い、よくすすいだ後、乾いた布などで水気を取ってください。

⚠ 注意

- こびりつきや汚れがある場合はぬるま湯につけてから、洗ってください。
- 金属製・ナイロン製のたわし・磨き粉・ベンジン・シンナー・漂白剤などを使用しない。
コーティングが劣化する原因。

■食器洗い乾燥機使用について

対応しているもの:バスケット、内アミ

お持ちの食器洗い乾燥機の取り扱い説明書に従い、対応しているコースをご使用ください。

※本体は食器洗い乾燥機に対応していません。

■水洗いできないもの

●本体

やわらかい布などに水を含ませ、かたくしぼってから汚れを拭き取り、乾いた布などで水気を取ってください。

汚れがひどい場合は水で薄めた台所用中性洗剤を含ませた布などで拭き取り、乾いた布などで水気を取ってください。

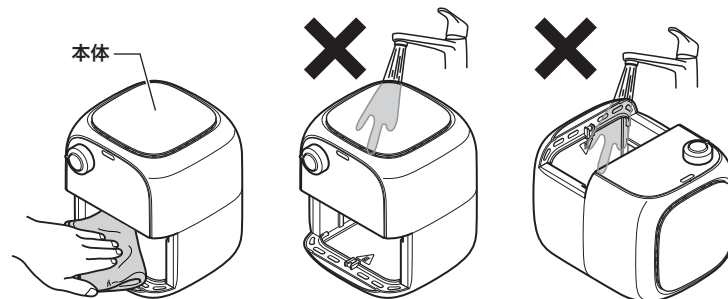

電源コードの収納方法

電源コードは図のようにコード収納部に巻き付けて収納できます。

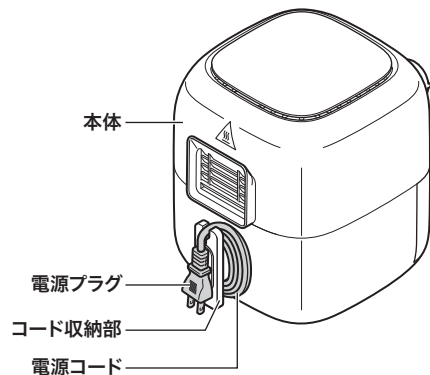

⚠ 注意

- 電源コードをコード収納部や本体に巻き付けたまま使用しない。発煙・発火・火災の原因。

故障かな?と思ったら

修理の依頼をされる前に、下記内容をご確認ください。
問題が解決しない場合は、カスタマーセンターにご相談ください。

症状	主な原因	対処方法
焦げてしまう	焼き時間が長すぎる	タイマーダイヤルで調理時間を調整する (p.9)
バスケットが開まらない	バスケットが正しくセットされていない	正しくセットする (p.6)
動作しない	電源プラグがコンセントから抜けている	電源プラグをコンセントにしっかり差し込む
	バスケットが正しくセットされていない	正しくセットする (p.6)
煙や焦げたにおいがする	バスケットが汚れている	調理後は毎回お手入れする (p.10)
加熱ランプが点灯・消灯する	サーモスタット(温度調節装置)によるもの	異常ではありません

製品についてのお問い合わせは下記まで

カスタマーセンター **TEL.03-6662-7100**

受付時間 10時～12時/13時～16時(土日祝日を除く)

〒125-0062

東京都葛飾区青戸4-18-12 ソーケンビル4F

カスタマーセンター

<https://recolte-jp.com/support/>



部品・消耗品のご購入

レコルト公式オンラインショップ・カスタマーセンター、
または製品をお買い上げいただきました販売店にお問
い合わせください。

カスタマーセンター

<https://recolte-jp.com/support/>



