

無料修理規定

- 取扱説明書、本体貼付ラベル等の注意書に従った使用状態で保証期間内に故障した場合には、無料修理または交換をさせていただきます。
(イ) 無料修理をご依頼になる場合には、商品に取扱説明書から切り離した本書を添えていただき、お買い上げの販売店にお申しつけください。ただし消耗品・付属品は除く。
(ロ) お買い上げの販売店に無料修理をご依頼にならない場合には、カスタマーセンターにご連絡ください。
 - ご転居の場合の修理ご依頼先は、お買い上げの販売店またはカスタマーセンターにご連絡ください。
 - ご贈答品等で本保証書に記入の販売店で無料修理をお受けにならない場合には、カスタマーセンターへご連絡ください。
 - 保証期間内でも次の場合には原則として有料にさせていただきます。
(イ) 使用上の誤り及び不当な修理や改造による故障及び損傷。
(ロ) お買い上げ後の取付場所の移設、輸送、落下などによる故障及び損傷。
(ハ) 火災、地震、水害、落雷、その他天災地変及び公害、塩害、ガス害(硫化ガスなど)、異常電圧、指定外の使用電源(電圧、周波数)などによる故障及び損傷。
(ニ) 車両、船舶等に搭載された場合に生ずる故障及び損傷。
(ホ) 一般家庭以外(例えば業務用など)に使用された場合の故障及び損傷。
(ヘ) 本書の添付がない場合。
(ト) 本書にお買い上げ年月日、お客様名、販売店名の記入のない場合、あるいは字句を書き換えられた場合。
(チ) 持込修理の対象商品を直接カスタマーセンターへ送付した場合の送料等はお客様のご負担となります。また、出張修理等を行った場合には、出張料はお客様のご負担となります。
5. 本書は日本国内での使用においてのみ有効です。
6. 本書は再発行いたしませんので大切に保管してください。
●消耗品・付属品は保証の対象外です。

修理メモ

※お客様にご記入いただいた個人情報(保証書控)は、保証期間内の無料修理対応及びその後の安全点検活動のために利用させていただく場合がございますのでご了承ください。

※この保証書は、本書に明示した期間、条件のもとにおいて無料修理をお約束するものです。したがってこの保証書によって、保証書を発行しているもの(保証責任者)、及びそれ以外の事業者に対するお客様の法律上の権利を制限するものではありません。保証期間経過後の修理についてご不明の場合は、お買い上げの販売店またはカスタマーセンターにお問い合わせください。

récolte® レコルト コードレス コーヒーグラインダー 保証書

持込修理

本書はお買い上げの日から下記期間中、故障が発生した場合には本書上記記載内容で無料修理を行うことをお約束するものです。ご記入いただきました個人情報の利用目的は本票上記に記載しております。

保証期間	お買い上げ日より	本体半年間	お買い上げ日	年	月	日
お客様			販売店			
ご住所 〒	—		住所・店名			
お名前		様				
電話 ()	—		電話 ()	—		

ウィナーズ株式会社

製品についてのお問い合わせは下記まで

カスタマーセンター TEL.03-6662-7100 受付時間 10時~12時/13時~16時(土日祝日を除く)

住所 〒125-0062 東京都葛飾区青戸4-18-12 ソーケンビル4F

This product is for use inside Japan only. Do not use outside Japan.

This warranty is valid only in Japan.

récolte®

Cordless Coffee Grinder

レコルト

コードレス コーヒーグラインダー

RCM-3

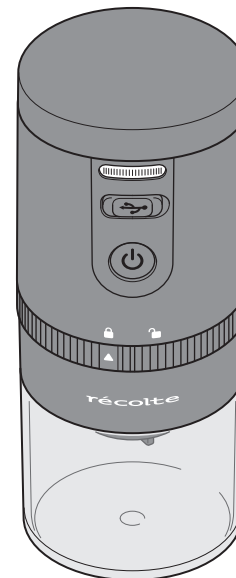

取扱説明書

この度はレコルト コードレス コーヒーグラインダーをお買い上げいただき、誠にありがとうございます。ご使用前に必ず、この取扱説明書をよくお読みになり、正しくお使いください。お読みになった後も、大切に保管してください。

This product is for use inside Japan only.
Do not use outside Japan.

INDEX

安全上のご注意	1-4
初めてご使用になる際、 またはしばらく使わなかったときに	5
各部(パーツ)の名称	6
充電のしかた	7
使用方法	8-11
お手入れのしかた	12
廃棄時の充電電池の外しかた	13
故障かな?と思ったら	14
仕様	14
無料修理規定/保証書	裏表紙

安全上のご注意

お使いになる人や他の人への危害、財産への損害を未然に防止するため、必ずお守りください。
内容表示を無視して誤った使い方をしたときに生じる危害や損害の程度を、次の表示で区分し、説明しています。

警告 この表示の欄は「死亡または重傷などを負う可能性が想定される」内容です。

注意 この表示の欄は「傷害を負う可能性または物的損害のみが発生する可能性が想定される」内容です。

お守りいただく内容の種類を、次の絵表示で区分し、説明しています。



この表示は、禁止(してはいけないこと)を示します。
具体的な禁止内容は、図記号の中や近くに絵や文章で示します。



この表示は、指示する行為の強制(必ずすること)を示します。具体的な指示内容は、図記号の中や近くに絵や文章で示します。



この表示は、注意を示します。
具体的な指示内容は、図記号の中や近くに絵や文章で示します。

警告

USB ケーブル



濡れ手禁止

濡れた手でUSBケーブルを抜き差ししたり、操作しない。
感電・けが・故障の原因。



禁止

USBケーブルは挿入口の奥までしっかり差し込む。差し込みがゆるい場合は使用しない。
感電・ショート・発火の原因。



禁止

USBケーブルは破損したまま使用しない。傷つけない。(無理に曲げる。引っ張る。ねじる。束ねる。高温部に近づける。重いものをのせる。挟み込む。加工するなど。)

USBケーブルが破損し、火災・感電の原因。
USBケーブルが破損した場合は、カスタマーセンターに相談してください。

充電中にお手入れをしない。

火災・感電・けがの原因。
お手入れをする際は必ずUSBケーブルを本体から抜いてください。

専用の部品以外は使用しない。

故障・けがの原因。



必ず行う

動作していないことを確認してからUSBケーブルを抜き差しする。
感電・ショート・故障の原因。

異常を感じた場合(焦げ臭い、発煙など)は、USBケーブルを抜き、充電を中止する。
火災・感電の原因。

必ず付属のUSBケーブルを使用する。

発熱・発火・動作不良の原因。

充電時は、「DC5V/2.0A」の電源を使用する。

発熱・故障の原因。

本体・パーツ



分解禁止

改造・分解・修理をしない。

火災・感電・けがの原因。
修理はお買い上げの販売店または、カスタマーセンターに相談してください。



水濡れ禁止

本体を水につけたり、水をかけたりしない。

火災・感電・ショート・故障の原因。



禁止

高温となる場所や、浴室など湿気の多い場所では使用しない。

火災の原因。

子供など、取り扱いに不慣れな人だけで使わせたり、乳幼児の手の届くところで保管しない。
感電・けがの原因。

電子レンジやオープン、食器乾燥機、食器洗い乾燥機に入れない。
変形・故障の原因。

倒したり落としたり、ぶつけるなど、本体に強い衝撃を与えない。
故障の原因。

焙煎したコーヒー豆以外を使用しない。

けが・故障の原因。

割れたり、ヒビが入ったコンテナは使用しない。

けが・故障の原因。

ミルの回転が止まる前に本体をコンテナから取り外さない。

けがの原因。



必ず行う

内蔵の電池から漏れた液体が皮膚や衣服に付着した場合は、すぐに大量の水道水などのきれいな水で洗い流す。目に入った場合はこすらずに水で洗い流し、至急医師に相談する。

皮膚に障害・目に障害や失明を起こす原因。
ただちに医師の治療を受けてください。

内蔵の電池が液漏れしたり異臭がするときは、ただちに火気から遠ざける。

漏れた電解液に引火し、破裂・発火の原因。

使用時に回転が止まったり、本体が熱くなった場合はただちに使用を中止する。

故障・けがの原因。

変形・破損などの異常や故障と思われる状態では使用を中止する。

火災・感電・けがの原因。

使用前・使用後は必ず各部品の点検を行う。

以下の場合は使用を中止し、当社の点検・修理を必ず受ける。

- ・製品に不具合、損傷がある。
- ・製品を床に落とした。
- ・製品が焦げ臭い、発煙する。

⚠ 注意

■ 本体・パーツ



禁止

業務用として使用しない。
変形・故障の原因。

この取扱説明書に記載のない
目的・方法で使用しない。
けが・事故の原因。

調理以外の用途に使用しない。
故障・けがの原因。

使用中に本体の移動・持ち運び
はしない。
故障・けがの原因。

使用中に子供やペットをそばに
近づけない。
けが・転倒・故障の原因。

金属製・ナイロン製のたわし・
磨き粉・ベンジン・シンナー・
漂白剤などを使用しない。
破損・故障・コーティング劣化の原因。

本体の隙間にピンや金属物など
の異物を入れない。
感電・けがの原因。

酸性やアルカリ性の洗剤を使用
しない。
破損・故障の原因。

本体にコーヒー豆を入れない
状態で運転しない。
故障の原因。



必ず行う

部品の取り付け、取り外しは電
源をOFFにし、ミルの回転が完
全に止まってから行う。
けが・感電・火災の原因。

動作させる際、コンテナ・本体を
しっかり固定する。
事故・けがの原因。

異常音がする場合は、本体に残
留物がないか確認する。
故障の原因。

■ 設置



禁止

不安定な場所、滑りやすい場
所、濡れている場所では使用し
ない。
転倒、落下などによる破損・故障・
けが・火災の原因。

水のかかりやすい場所では使
用・保管しない。
火災・感電・変色・変形の原因。

直射日光・雨が当たる場所に置
かない。
故障・変色の原因。

ストーブやガスコンロなど熱源
のそばで使わない。
変形・破損の原因。

火気のそばで使わない。
変形・故障の原因。



必ず行う

湿気やほこりの少ない場所で
充電・保管する。
発熱・発火・感電の原因。

5～40℃の場所で使用・充電・
保管する。
発熱・発火の原因。

初めてご使用になる際、またはしばらく使わなかったときに

- 本体以外の部品を、台所用中性洗剤を含ませたスポンジなどで洗ってよくすすいだ後、しっかり乾かしてから使用してください。
- 一度満充電にしてから使用してください。
- 使用前・使用後は必ず各部品の点検を行ってください。
本体やコンテナにヒビ割れや大きなキズはありませんか？

⚠ 注意

- 破損、ヒビ割れを発見したときは使用しない。
故障・事故の原因。

各部(パーツ)の名称

パーツ、付属品をご確認ください。

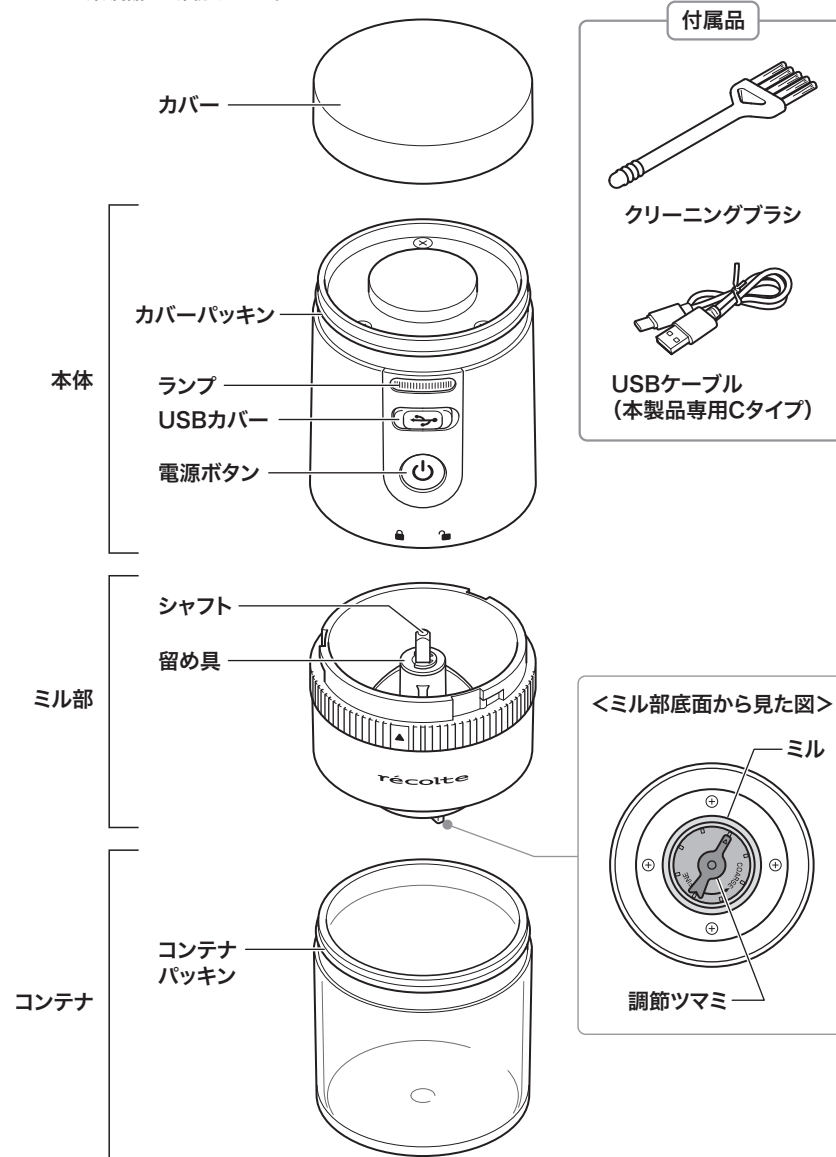

充電のしかた

初めて使うときは、一度満充電してから使用してください。

⚠ 注意

- 製品仕様 (充電時「DC5V/2.0A」)を確認してから充電する。
発熱・故障の原因。
- 充電後は USB ケーブルを接続したままにせず、必ず本体から抜く。
過充電などによる充電電池破損・故障の原因。

※本製品を接続したUSB機器の故障やデータ及びプログラムの消失など、いかなる損失も保証対象外となります。

1 本体のUSB挿入口のUSBカバーを外す

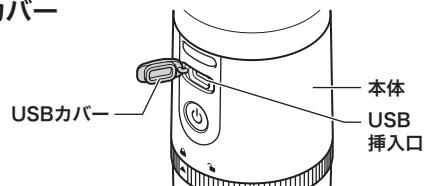

2 本体のUSB挿入口にUSBケーブル (本製品専用Cタイプ)を接続する

ランプが点滅するまでしっかり差し込んでください。

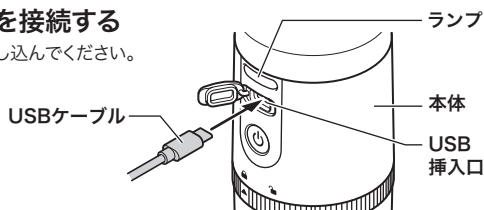

● ランプ ○ 消灯 ● 点灯 🔦 点滅

充電中	電池残量表示
電池残量が増えていくことにランプが点灯し、充電が完了すると消灯します。	ランプの点灯が1個になったときが充電の目安です。 ※コーヒー豆が残っていても、電池残量がなくなると、動作が停止します。その場合は充電してください。
<p>電池残量 少 🔦 ○ ○ ○ ○</p> <p>↓</p> <p>電池残量 多 ● ● ● ●</p> <p>充電完了 ○ ○ ○ ○</p>	<p>電池残量 多 ● ● ● ●</p> <p>↓</p> <p>電池残量 少 ● ● ○ ○</p>

使用方法

1 ミル部を回してロックを解除し、本体を取り外す

● ロック解除のしかた

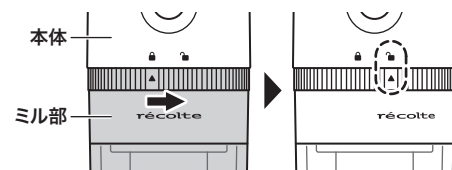

ミル部の▲と本体の🔒の位置が合うように回してロックを解除してください。

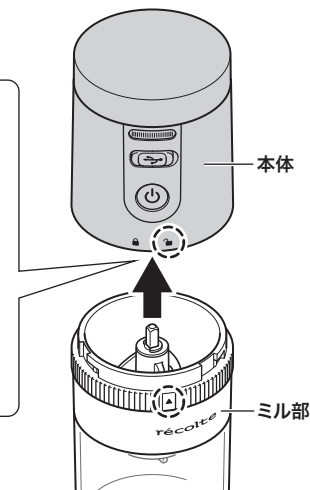

2 ミル部にコーヒー豆を入れ、本体を取り付けてロックする

※コーヒー豆の最大投入量は、留め具の位置 (約25g) までです。

● ロックのしかた

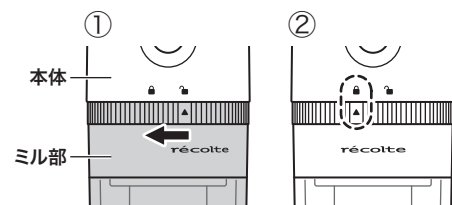

- ① ミル部の▲と本体の🔒の位置を合わせます。
- ② ミル部の▲と本体の🔒の位置が合うように回して、しっかりロックしてください。

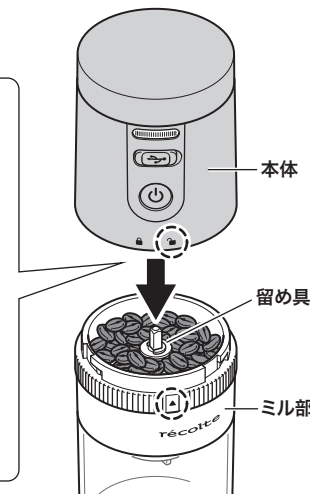

3 コンテナからミル部を取り外し、コーヒー豆の粒度(挽き目)を調節する

ミル部底面の調節ツマミを回し、お好みの挽き目に調節してください。

ミル部

コンテナ

＜ミル部底面から見た図＞

調節ツマミ

FINE (細挽き) : 時計回り

COARSE (粗挽き) : 反時計回り

コーヒー豆の状態を見ながら、粒度を調節してください。

COARSE 粗挽き

FINE 細挽き

フレンチプレスなど

ハンドドリップ・
コーヒーメーカー・
コールドブリューなど

エスプレッソ
など

※調節ツマミをCOARSE(反時計回り)に緩めすぎると、部品が外れます。
外れた場合はバネ、ミル、ミル留めの順に取り付けてください。

調節ツマミ

バネ

ミル

ミル留め

⚠ 注意

- 調節ツマミをFINE(時計回り)にきつく締めすぎない。
ミルが接触して破損の原因。

4 コンテナに取り付ける

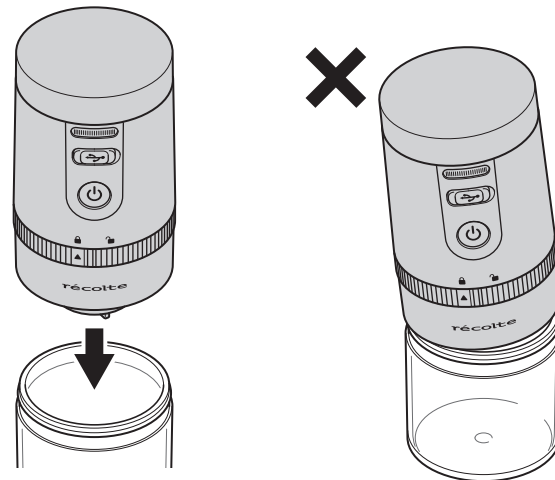

5 電源ボタンを長押しして運転を開始する

ミル部からコーヒー豆がなくなると自動で運転を停止します。

※コーヒー豆の状態や設定した粒度によって停止までの時間は異なります。

	電源ボタン	ランプ
運転開始	長押し	点灯
停止	1回押す	消灯

⚠ 注意

- 運転中にパーツを取り外さない。
故障の原因。

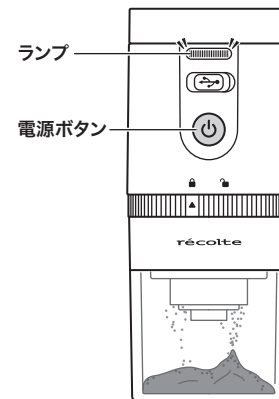

6 コンテナから取り外す

コンテナをしっかり手で押さえながら、取り外してください。

⚠ 注意

- 運転が完全に止まってから取り外す。
けが・故障の原因。

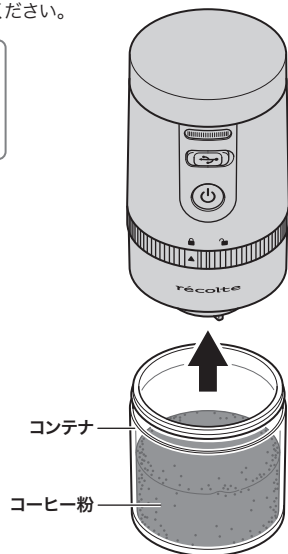

7 必要に応じて本体からカバーを外し、コンテナにカバーをする。

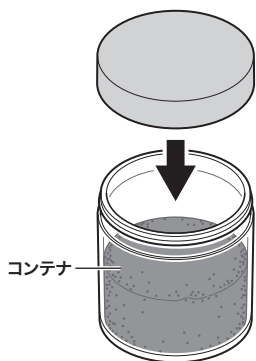
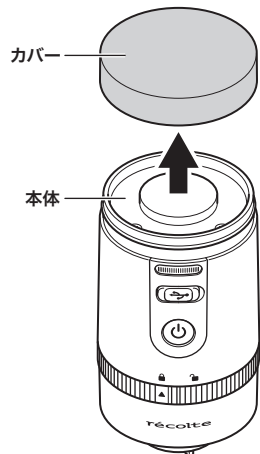

⚠ 注意

- 長期保存しない。
- 冷凍庫に入れて保存しない。

お手入れのしかた

※お手入れは、必ずUSBケーブル(本製品専用Cタイプ)をUSB挿入口から抜いて行ってください。

⚠ 注意

- 金属たわし・ナイロンたわしなどは使用しない。
変形・変色・表面に傷がついたり、故障の原因。
- シンナー・ベンジン・アルコール・化学洗剤などは使用しない。
変形・変色・表面に傷がついたり、故障の原因。
- 食器洗浄機や食器乾燥機、熱湯などは使用しない。
変形・変色・故障の原因。
- 本体を丸洗いしない。
ショート・感電・故障の原因。

■ 水洗いできるもの

● コンテナ・カバー・ミル部

台所用中性洗剤を含ませたスポンジなどで洗い、よくすすいだ後、乾いた布などで水気をとってください。

ミル部はクリーニングブラシを使って、定期的にコーヒー粉を取り除いてください。

⚠ 注意

- しっかり乾燥させてから使用する。
詰まりやサビの原因。

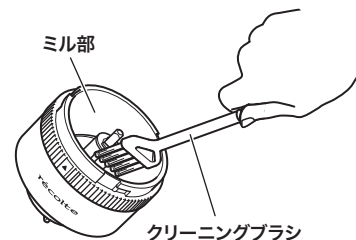

■ 水洗いできないもの

● 本体

やわらかい布などに水を含ませ、かたくしぼってから汚れを拭きとり、乾いた布などで水気をとってください。

汚れがひどい場合は水で薄めた台所用中性洗剤を含ませた布などで拭きとり、乾いた布などで水気をとってください。

残ったコーヒー粉は、クリーニングブラシを使って取り除いてください。



廃棄時の充電電池の外しかた

これは製品を廃棄するための説明です。修理をお勧めする説明ではありません。
本製品はお客様による修理はできません。
製品が完全に動かなくなるまで充電電池を放電させてから廃棄してください。

1 本体上部のカバーを取り外します

2 本体のねじ(3箇所)をプラスドライバーで取り外します

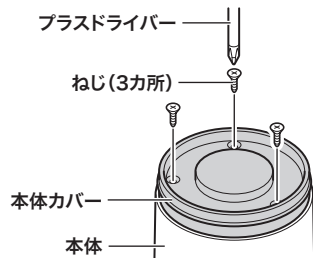

3 基板に接続された充電電池のコネクタを取り外し、充電電池を本体から取り外します

外した充電電池はコネクタにテープなどを巻き、絶縁してください。

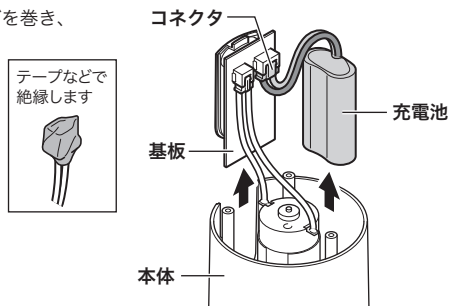

リチウムイオン電池について

注意 本製品はリチウムイオン電池を使用しています。必ず下記の注意事項を守って取り扱い。破裂・発火・けがのおそれがあります。

- 火中に投入しない。加熱しない。火の近くや直射日光の当たる場所など、高温になるところに置かない。
- 分解・改造をしない。釘を刺したり、踏みつけたり、強い衝撃を与えない。
- 充電電池が液漏れして液が目に入ったときは、こすらずに水道水などのきれいな水で十分洗い、ただちに医師の診断を受けてください。液が肌や服に付着したときは、すぐに水道水などのきれいな水で洗い流して、医師にご相談ください。

外した充電電池は、リサイクル協力店へお持ちください。貴重な資源となります。

品名: リチウムイオン電池(Li-ion)
公称電圧: DC7.4V 容量: 800mAh 5.92Wh
総量: 1組



故障かな?と思ったら

修理の依頼をする前に、下記内容をご確認ください。
問題が解決しない場合は、カスタマーセンターにご相談ください。

症状	主な原因	対処方法
電源が入らない	充電されていない	充電してください(p.7)
	USBケーブルを接続していない	USBケーブルをしっかりと差し込んでください(p.7)
		充電電池には寿命があります
充電できない	充電電池寿命が近付いている	ご購入後すぐにこの状態になった場合は、カスタマーセンターまでご相談ください 無料修理規定と保証書をご参照ください(裏表紙)
	充電している	USBケーブルを抜いてください
	コーヒー豆が多すぎる	コーヒー豆を減らしてください
ミルが動作しない	本体がしっかりと取り付けられていない	本体を正しく取り付けてください(p.8~10)
	長押ししていない	長押ししてください
ランプが素早く点滅して動作しない	負荷が高い材料を使用している 調節ソマミを締めすぎている 電池残量がなくなった	材料・調節ソマミ・電池残量を確認してください

電源ボタンを押しても動かない 途中で止まった

長時間連続で使用している

30分以上休ませてから使用してください
30分以上休ませてから使用しても動作しない場合、製品が故障している場合がございます
カスタマーセンターまでご相談ください

製品についてのお問い合わせは下記まで

カスタマーセンター **TEL.03-6662-7100**

受付時間 10時~12時/13時~16時(土日祝日を除く)

〒125-0062
東京都葛飾区青戸4-18-12 ソーケンビル4F

カスタマーセンター
<https://recolte-jp.com/support/>



部品・消耗品のご購入

レコルト公式オンラインショップ・カスタマーセンター、または製品をお買い上げいただきました販売店にお問い合わせください。

カスタマーセンター
<https://recolte-jp.com/support/>



仕様

品名	コードレス コーヒーグラインダー	最大容量	コーヒー豆 約25g
品番	RCM-3	重量	約410g
電源	DC5V 2.0A	主な材質	本体・カバー: ABS樹脂
内蔵電池	リチウムイオン電池		ミル: セラミック
電池容量	800mAh	コンテナ: AS樹脂	
充電時間	約1.5時間	付属品	USBケーブル(Cタイプ)約0.5m
商品サイズ	約7.5(W)×約7.5(D)×約18.0(H)cm	生産国	中国

※ 仕様、デザインは商品改良のため予告なく変更することがあります。